

// التصميم الخارجي

يجمع بين القوة واللمسات العصرية، ليمنح السيارة حضوراً لافتاً على الطرقات وفي مختلف المغامرات

تصميم عصري وجريء



BAIC
BJ30

بترومين
BAIC



المصابيح الأمامية

تجمع المصابيح الأمامية بين القوة والتقنيات المتطورة، بفضل إضاءة LED الحديثة وأصوات النهار المدمجة، لتوفر رؤية استثنائية وتعزز الطابع العصري والانيق للسيارة



الشبك الأمامي

يعكس الشبك الأمامي لغة تصميم متقدمة تبرز بين القوة والابتكار، حيث ضم بعناية لتحفيق التوازن بين الأداء الفعال والكفاءة العالية مع إبراز هوية السيارة المميزة



مرايا جانبية مزودة بإضاءة ترحيبية تحمل شعار السيارة

تأسى المرايا الجانبية مزودة بإضاءة ترحيبية مدمجة تعزز الإحساس بالفخامة، من خلال إضاءة الأرضية بأسلوب أنيق يعكس العناية بأدق التفاصيل ويمنح تجربة ترحيبية مميزة



جنوط ألومنيوم ثنائية اللون مقاس 19 بوصة

تجسد العجلات رؤية تصميمية متطورة تجمع بين القوة والأناقة، بتفاصيل مبتكرة تعزز الطابع الديناميكي وتمنح السيارة حضوراً لافتاً على الطريق



BAIC BJ30

بترومين
BAIC

المصابيح الخلفية بتقنية LED تتميز المصابيح الخلفية بتفاصيل تصميمية متقنة تتسجم بسلاسة مع خطوط السيارة، لتمنحها حضوراً لافتاً يعكس مزيجاً متوازناً من القوة والابتكار



التصميم الداخلي

يمزج بين القوة والتصميم العصري، ليعكس حضوراً مميزاً على الطرقات ويواكب مختلف المغامرات بثقة وأناقة

هيكل قوي

يعتمد هيكل السيارة على تصميم عالي الصلابة يعزز المتانة والأداء على الطرق الوعرة، ويساهم في توفير حماية متقدمة للركاب في مختلف ظروف القيادة

20% من مكونات الهيكل مصنوعة من الفولاذ المشكل على الساخن

5 طبقات من الصفائح الفولاذية المعززة في العتبة الجانبية للهيكل، توفر حماية فعّالة للساقين والقدمين ويساهم في الحد من الإصابات

يحتوي الهيكل على 20% من الأجزاء المصنوعة من الفولاذ المشكل على الساخن إلى جانب خمس طبقات من الصفائح الفولاذية المعززة في العتبات الجانبية مما يعزز مستويات الحماية ويوفر دعماً إضافياً للساقين والقدمين عند وقوع الاصطدامات

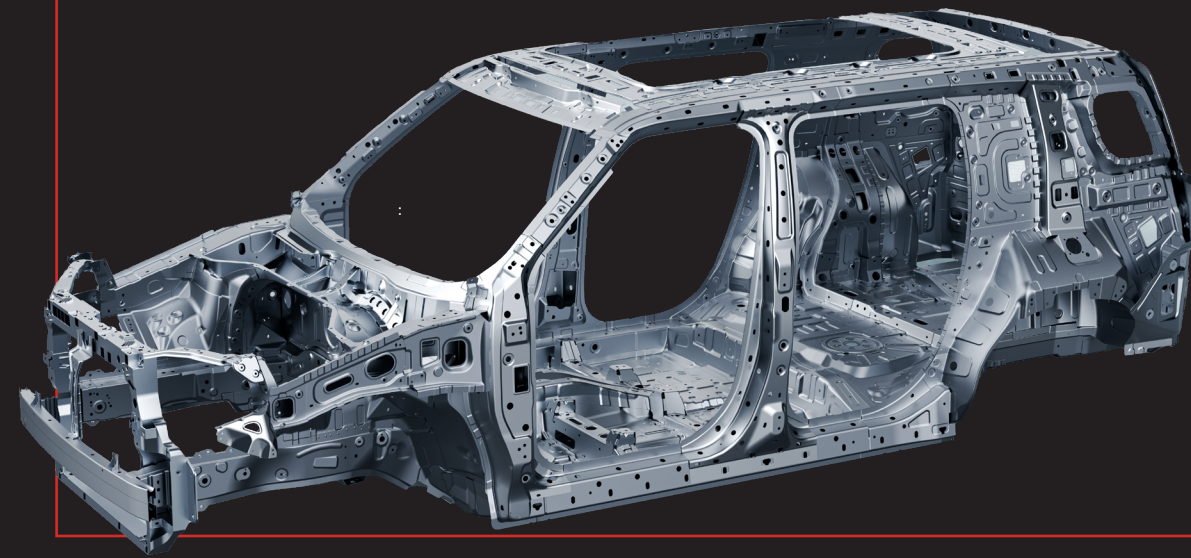

المقاعد الجلدية

تأتي السيارة بخمسة مقاعد جلد عالي الجودة

لتوفر تجربة جلوس تجمع بين الراحة والمفامة

نظام الكبح التلقائي عند الطوارئ (AEB)

يعتمد نظام الكبح التلقائي في حالات الطوارئ على تقنيات استشعار متقدمة لرصد المركبات والمشاة أمام السيارة، وعند اكتشاف خطر وشيك للاصطدام يتدخل تلقائياً بتنفيذ المكابح، مما يعزز مستويات السلامة ويمنح السائق مزيداً من الثقة أثناء القيادة

نظام المساعدة الذكية للضوء العالي (HBA)

يعمل النظام على إدارة الإضاءة الأمامية بدقة من خلال التديل التلقائي بين الضوء العالي والمنخفض وفقاً لظروف الطريق وحركة المرور، مما يوفر رؤية واضحة ويعزز مستويات الأمان أثناء القيادة ليلاً

نظام التحذير من الاصطدام الأمامي (FCW)

يقوم نظام التحذير من الاصطدام الأمامي (FCW) بتنبيه السائق من خلال إشعارات صوتية ومرئية عند الاقتراب بشكل خطير من المركبة الأمامية، مما يساعد على تجنب الاصطدامات الخلفية وتعزيز السلامة أثناء القيادة

نظام تثبيت السرعة التكيفي المتكامل (IACC)

يعمل النظام على ضبط السرعة تلقائياً وفق الأعدادات المحددة وظروف الطريق، مع ومرئبة عند الاقتراب بشكل خطير من المركبة الأمامية، مما يساعد على تجنب الاصطدامات الخلفية ويجعل القيادة أكثر سلاسة وثقة

نظام التحذير من مغادرة المسار (LDW)

يهدف النظام إلى مساعدة السائق على تقليل مخاطر مغادرة المسار بشكل غير مقصود على الطرق السريعة والرئيسية، من خلال تنبيهات مرئية وصوتية تساعد على تعزيز الانتباه أثناء القيادة

مقاعد قابلة للطي بالكامل مع وظائف متعددة للمقاعد

تتيح المقاعد القابلة للطي بالكامل تحويل المقصورة إلى مساحة راحة ومرئية

توفر بيئة مثالية للاسترخاء والراحة خلال الرحلات الطويلة

فتحة سقف بانورامية

توفر فتحة السقف البانورامية رؤية واسعة وأجواء مفعمة بالضوء الطبيعي

لتمتع الركاب إحساساً بالراحة وتضيف بُعداً جديداً من الراحة والاستمتاع أثناء القيادة

شاشة معلومات وترفيه مقاس 14.6 بوصة

توفر الشاشة تجربة اتصال ذكية متكاملة مع الهواتف الذكية، تتيح الوصول السريع إلى الموسيقى والمكالمات والتطبيقات المفضلة

بما يعزز الراحة وسهولة التحكم أثناء القيادة

لوحة عدادات رقمية مقاس 10.25 بوصة LCD

تجمع لوحة العدادات الرقمية بين التصميم العصري والتقنيات المتقدمة، لتوفر عرضاً واضحاً ومنظماً لمعلومات القيادة المهمة

مما يعزز تجربة القيادة ويمنح السائق تحكماً أكبر أثناء التنقل



